



スピード ドーム用屋外ハジング

壁面取付 MDH-510L

天井取付 MDH-510H

上部取付 MDH-510G

取扱説明書



1. 電源ボックスとブラケットの分離

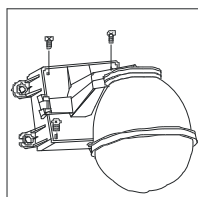

電源ボックスの
ネジを外す

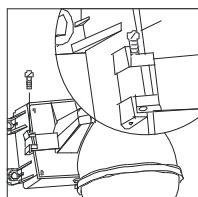

ヒンジのネジを
緩め外す

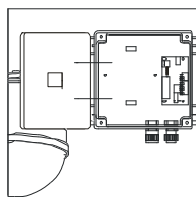

電源ボックスから
ハウジングを外す

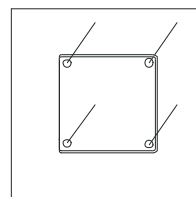

グースネックの時は
サブボックスのネジ
を外す。

2. 電源アダプタの設置

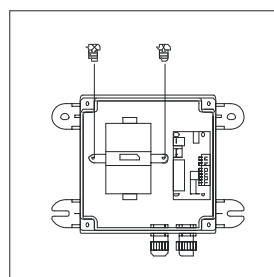
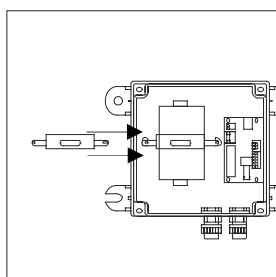
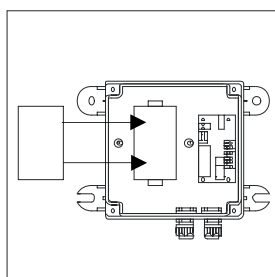

スピードドームカメラに同梱されているカメラ電源を上図のようにセットし結束バンド等で固定します。

3. 電源ボックスの設置

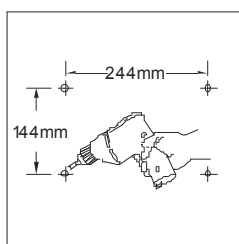

図のサイズを基に
4ヶ所穴を開ける

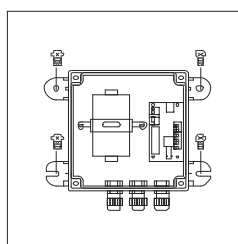

4ヶ所をネジないし
ボルトで固定する
(M8-10 使用)

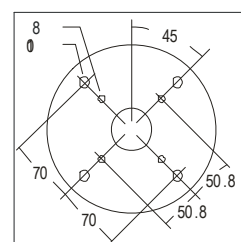

グースネックは上部の
4ヶ所をネジないし
ボルトで固定する

4. 結線

4-1. 電源ボックス内配線

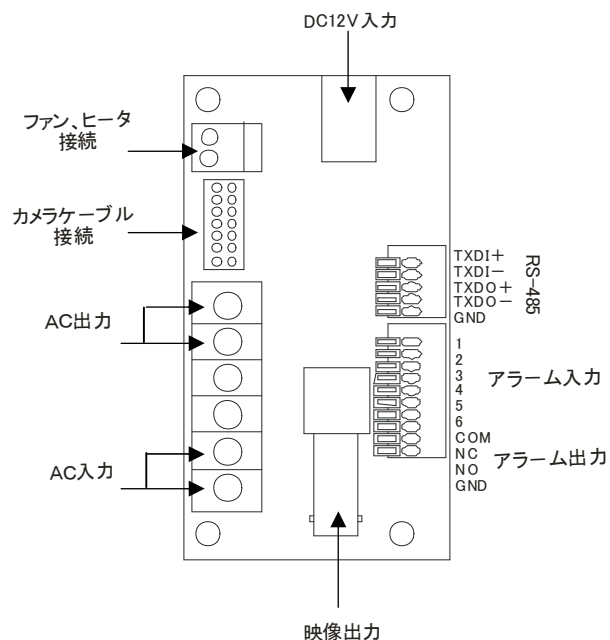

4-2. AC/DCケーブル接続

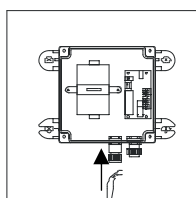

其々のノブを緩め
ケーブルを通す

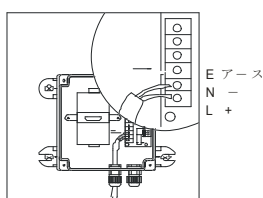

ACケーブル
入力端子

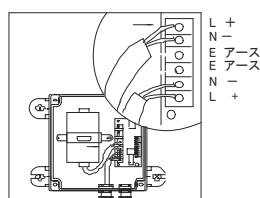

カメラ電源
AC出力端子

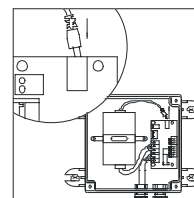

カメラ電源
DC入力端子



注意:

- ・ヒータが AC110V の時は端子盤には左図のように配線されています。
- ・電源ユニット(AC100V 側)と AC100V の入力は赤丸の端子と一緒に接続してください。(圧着端子等で抜けないように取り付けします。)

4-3. アラーム、RS-485、映像ケーブルの接続

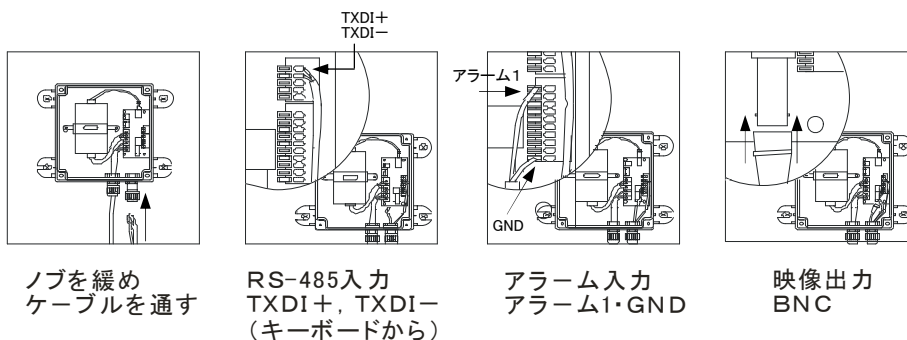

ノブを緩め
ケーブルを通す

RS-485入力
TXDI+, TXDI-
(キーボードから)

アラーム入力
アラーム1・GND

映像出力
BNC

5. ハウジングへの装着

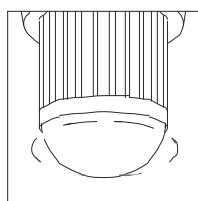

時計方向反対に回しドームカバーを外す

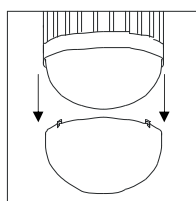

カメラベースを本体を分離

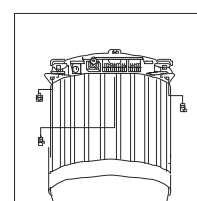

3箇所をネジを外す

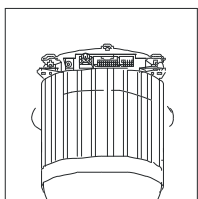

時計方向反対に回す

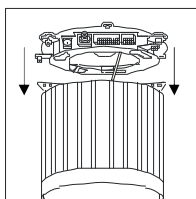

カメラベースを本体を分離

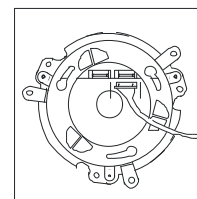

ケーブルを外す

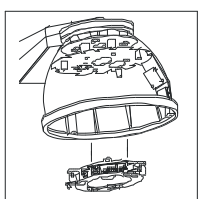

カメラベースを装着

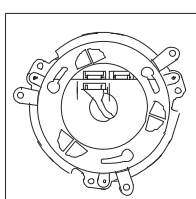

ケーブルを接続

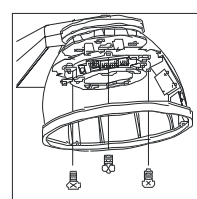

3箇所をネジ留め

6. カメラの設定

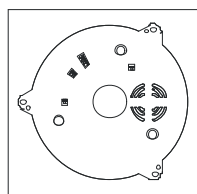

- *カメラIDの設定
 - *アラームモードの設定
 - *カメラ機能の設定
 - *ファンの入力切替
- スピードドームカメラの取説を参照

7. カメラベースと本体の装着

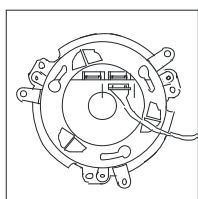

ケーブルの接続

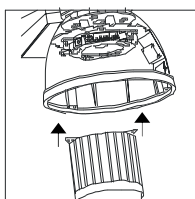

カメラ本体を装着時計方向に
回し留具に固定

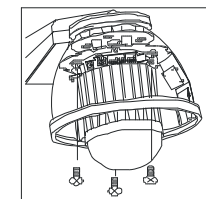
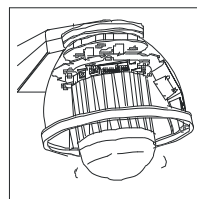

3箇所をネジ留め

8. ドーム・ハウジングカバーの装着

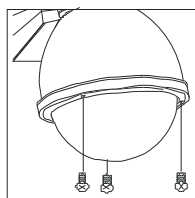
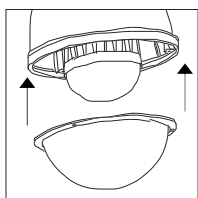

ハウジングカバーを装着
3箇所をネジ留め

- スピードドームに付属している
カバーは装着しないで下さい。
- 落下防止用ケーブルは必ず
ドーム側に取り付けてください。

9. 電源ボックスとブラケットの装着

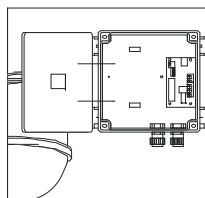

ブラケットを装着ヒンジをネジで固定

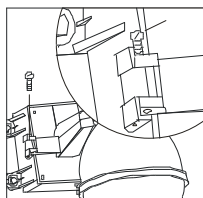

ファン・ヒータケーブル
をジャックに接続

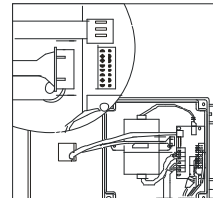
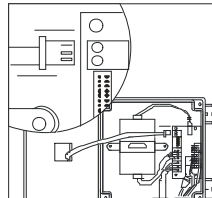

カメラ本体の
ケーブルを接続

10. 電源ボックス、ブラケット、ハウジングの装着

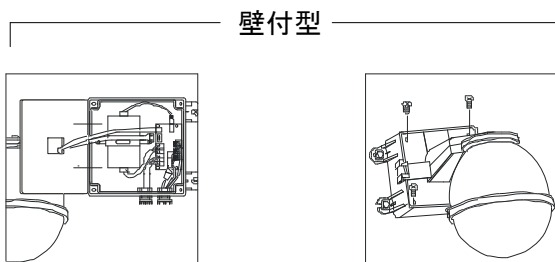

ブラケット、ハウジングを
電源ボックスに装着

4箇所をネジ(M8-10)で固定

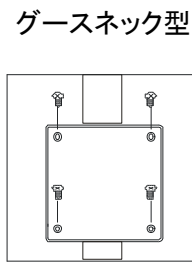

サブボックスのネジを
取り付ける

11. 姿図

11-1 天井吊下

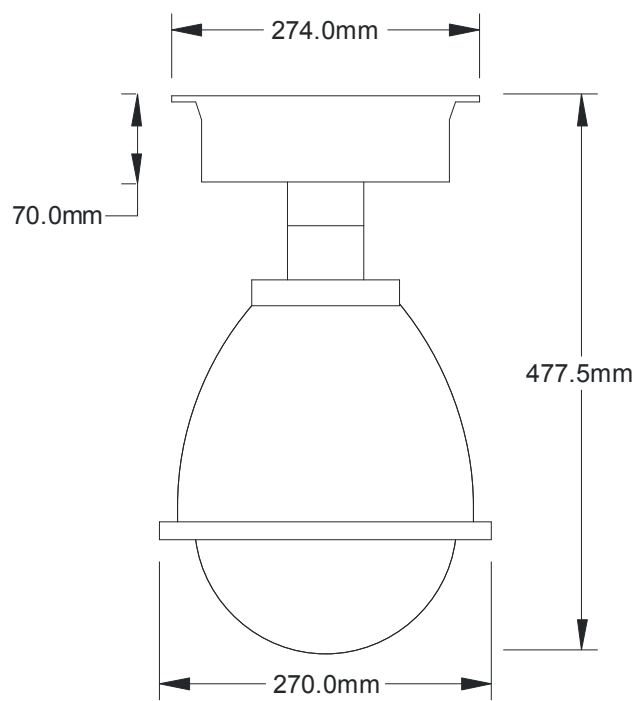

11-2 壁面取付

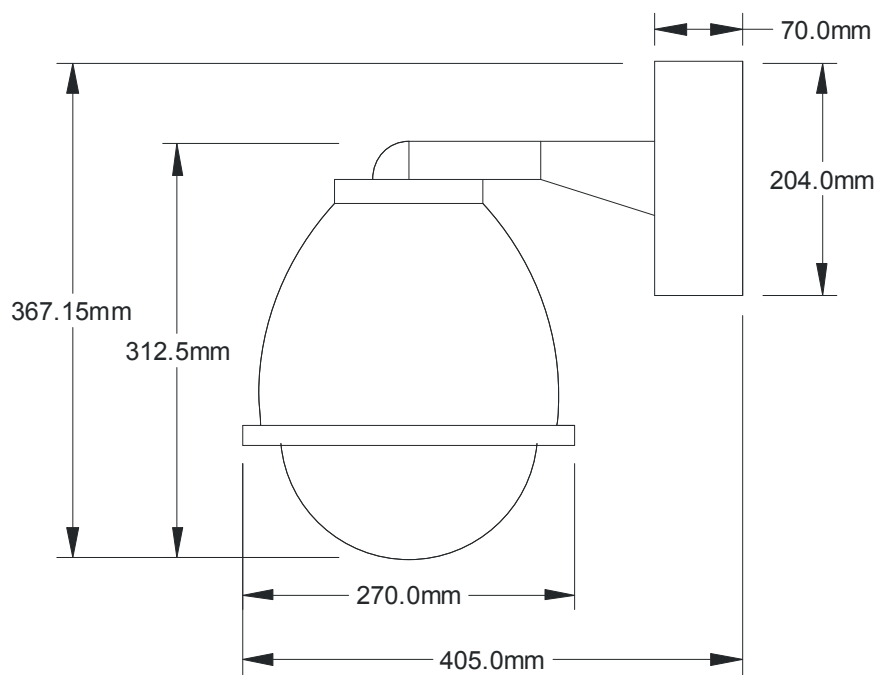

11-3 グースネック取付

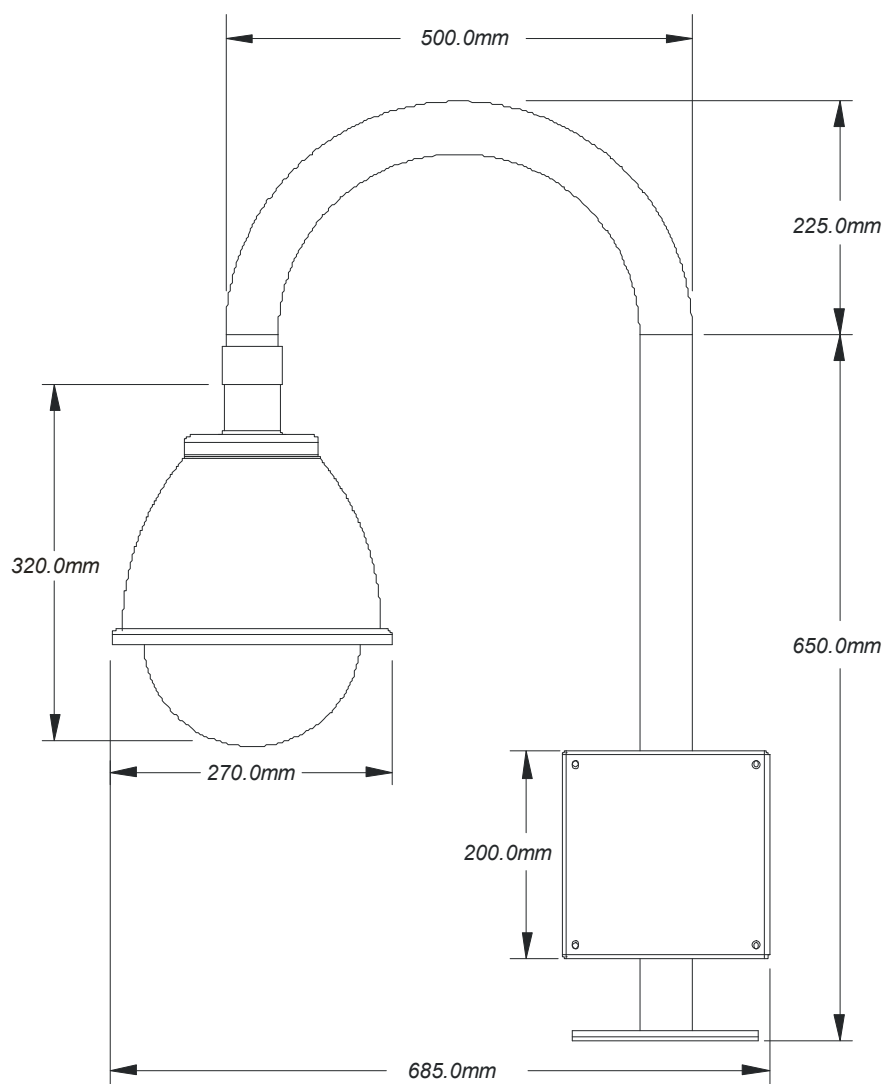

12. 配線図

12-1. ヒータが DC-12V 仕様の時

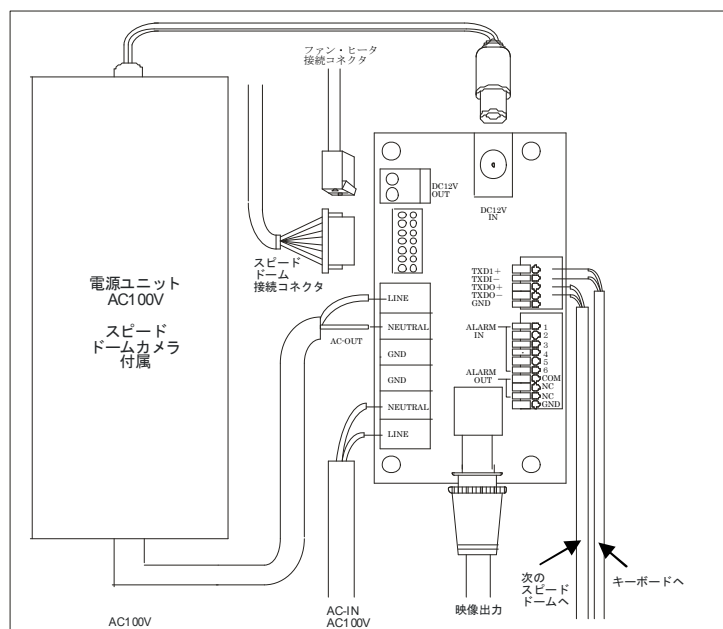

12-2. ヒータが AC-100V 仕様の時

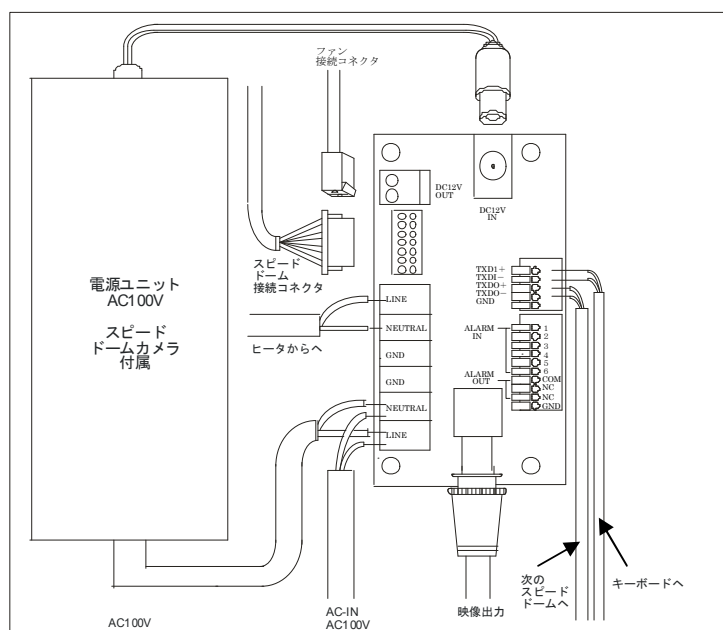

電源ユニット(AC100V 側)と AC100V の入力ケーブルは圧着端子で抜けないように一緒に接続してください。

13. 機器使用

型名		MDH-510L	MDH-510H	MDH-510G
タ イ プ		壁面取付	天井取付	グースネック
材 質	ブラケット部	アルミニウム		
	ドーム上部	耐燃 ABS		
	ドーム下部	ポリカーボネイト		
	内部固定	スチール		
入 出 力	入力電圧	ヒータ(100V/8W)/DC12V/8.4W)		
	入力電圧	ファン DC12V		
	RS-485	IN×2、OUT×2		
	アラーム	6入力3出力		
ヒータ	ON:+15°C/OFF:+25°C			
ファン	ON:+35°C/OFF:+25°C			
防水規格	IP68			
ドーム部外形寸法	Φ270×297.5 mm			
質 量		5.0 kg	4.8 kg	10.0 kg



有限会社 メリット

本 社 〒215-0018 神奈川県川崎市麻生区王禅寺東 5-6-17

電話 & ファックス : 044-986-9088

埼玉営業所 〒351-0115 埼玉県和光市新倉 1-28-12

電話: 090-6527-6624

URL : <http://www.meritcctv.com> E-mail : info@meritcctv.com

2012.5.17